

PER TORCIA ECF-181 - FOR ECF-181 TORCH - FÜR ECF-181 BRENNER - POUR TORCHE ECF-181

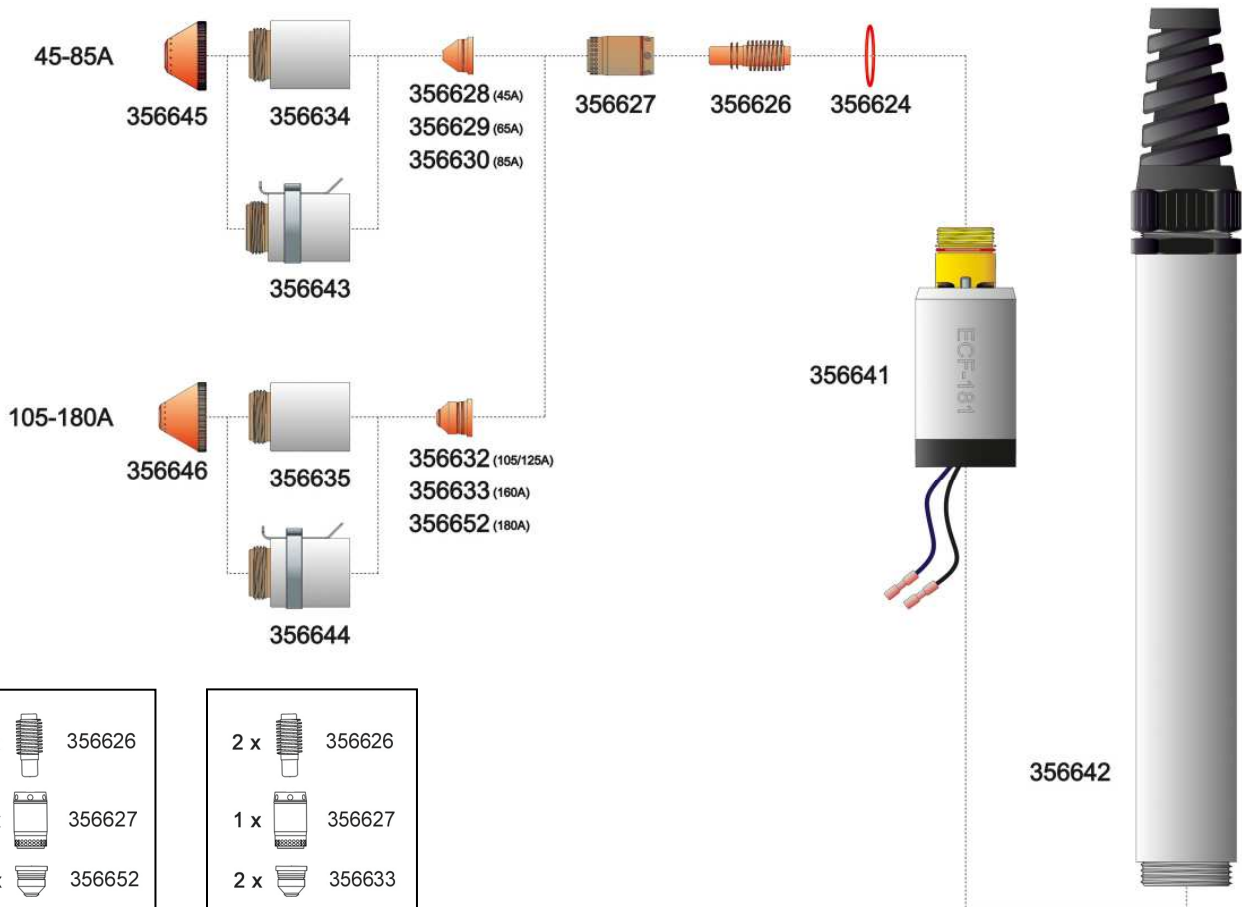
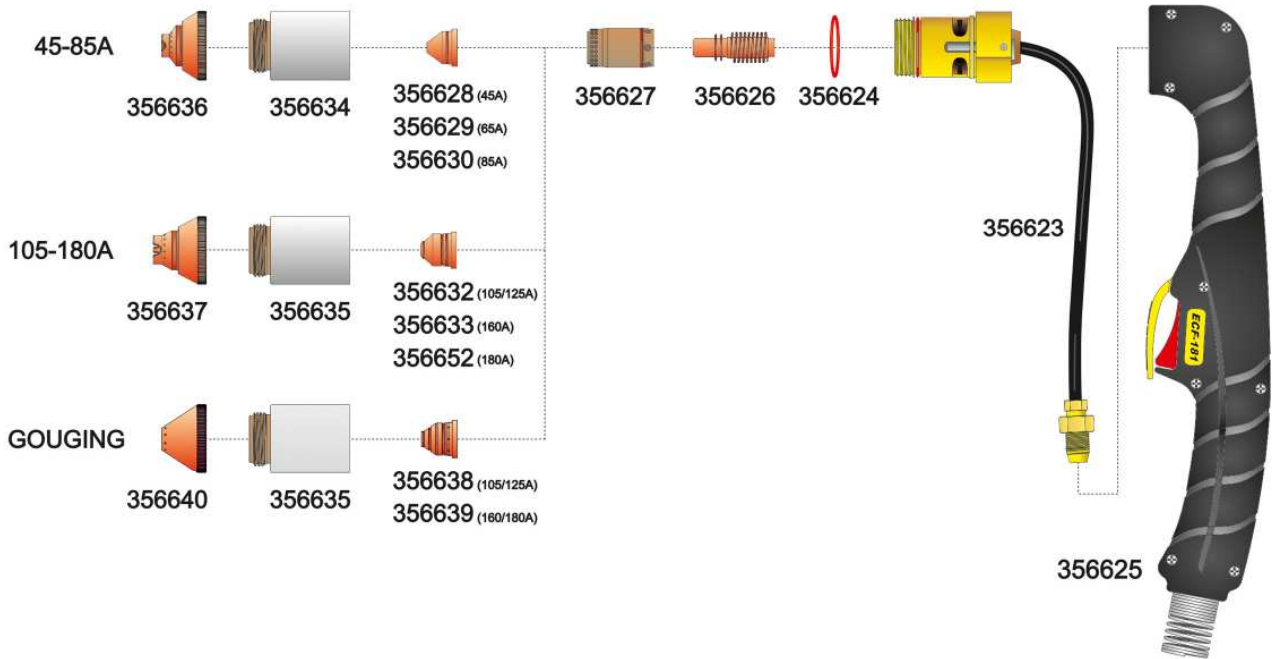

2 x		356626
1 x		356627
2 x		356652
540093.B		
Per/For/Für/Pour Art. 461		

2 x		356626
1 x		356627
2 x		356633
540094.B		
Per/For/Für/Pour Art. 441		

Codice / Code Best-Nr. / Code	Descrizione / Description Beschreibung / Description	Blister Conf. / Packag. Pkt. / Embal.
PER TORCIA ECF-181 - FOR ECF-181 TORCH - FÜR ECF-181 BRENNER - POUR TORCHE ECF-181		Pz. / pcs. / Stck.
356623	Testina torcia manuale - Hand torch head Schneidkopf für Handbrenner - Tête pour torche manuelle	
356641	Testina torcia automatica - Machine torch head Schneidkopf für Maschinenbrenner - Tête pour torche automatique	
356695	Cartuccia accensione per testina ECF-181 - Ignition cartridge for torch head ECF-181 Zündpatrone für ECF-181 Schneidkopf - Cartouche de démarrage pour tête ECF-181	
309272	Chiavetta per cartuccia accensione ECF-181 - Key for ignition cartridge for ECF-181 Montageschlüssel für Patrone ECF-181 - Clé pour monter la cartouche pour ECF-181	
356625	Impugnatura con pulsante per torcia manuale - Hand grip with button for hand torch Handgriff mit Taste für Handbrenner - Poignée avec bouton pour torche manuelle	
356642	Impugnatura per torcia automatica - Hand grip for machine torch Handgriff für Maschinenbrenner - Poignée pour torche automatique	
356624	Anello di tenuta testina OR (20 pezzi) - O-Ring for torch head (20 pieces) O-Ring-Dichtung für Schneidkopf (20 Stück) - Bague d'étanchéité (OR) pour tête (20 pièces)	
540093.B	Kit ricambi «primo utilizzo» per art. 461 Consumables kit «first use» for item 461 Verschleissteileset «Erste Verwendung» für Art. 461 Kit consommables «première utilisation» pour art. 461	
540094.B	Kit ricambi «primo utilizzo» per art. 441 Consumables kit «first use» for item 441 Verschleissteileset «Erste Verwendung» für Art. 441 Kit consommables «première utilisation» pour art. 441	
356626.B	Elettrodo - Electrode Elektrode - Electrode	5
356627.B	Diffusore isolante - Insulating Diffusor Isolierender Diffusor - Diffuseur isolant	2
356628.B	Ugello, 45 A - Nozzle, 45 A - Düse, 45 A - Buse, 45 A	10
356629.B	Ugello, 65 A - Nozzle, 65 A - Düse, 65 A - Buse, 65 A	10
356630.B	Ugello, 85 A - Nozzle, 85 A - Düse, 85 A - Buse, 85 A	10
356632.B	Ugello 105-125 A - Nozzle, 105-125 A Düse, 105-125 A - Buse, 105-125 A	10
356633.B	Ugello 160 A - Nozzle, 160 A - Düse, 160 A - Buse, 160 A	10
356652.B	Ugello 180 A - Nozzle, 180 A - Düse, 180 A - Buse, 180 A	10
356634.B	Portaugello, 45-85 A - Nozzle holder, 45-85 A Düsenhalter, 45-85 A - Porte-buse, 45-85 A	1
356635.B	Portaugello, 105-180 A - Nozzle holder, 105-180 A Düsenhalter, 105-180 A - Porte-buse, 105-180 A	1
356636.B	Protezione taglio contatto, 45-85 A - Contact cutting shield cap, 45-85 A Kontaktschneidschutz, 45-85 A - Protection pour découpe par contact, 45-85 A	2
356637.B	Protezione taglio contatto, 105-180 A - Contact cutting shield cap, 105-180 A Kontaktschneidschutz, 105-180 A - Protection pour découpe par contact, 105-180 A	2
356638.B	Ugello 105-125 A per scricatura - Nozzle, 105-125 A, for gouging Düse, 105-125 A, zum Plasmafugen - Buse, 105-125 A, pour décriquage	10
356639.B	Ugello 160-180 A per scricatura - Nozzle, 160-180 A, for gouging Düse, 160-180 A, zum Plasmafugen - Buse, 160-180 A, pour décriquage	10
356640.B	Protezione per scricatura - Protection for gouging Schutz zum Plasmafugen - Protection pour décriquage	2
356643.B	Portaugello con sensore ohmico per banco con terzo asse, 45-85 A Nozzle holder with ohmic sensor for cutting table with third axis, 45-85 A Düsenhalter mit Buchse ohmschen Sensor für Schneidetisch mit der dritten Achse, 45-85 A Porte-buse avec capteur ohmique pour table de coupe avec le troisième axe, 45-85 A	1
356644.B	Portaugello con sensore ohmico per banco con terzo asse, 105-180 A Nozzle holder with ohmic sensor for cutting table with third axis, 105-180 A Düsenhalter mit Buchse ohmschen Sensor für Schneidetisch mit der dritten Achse, 105-180 A Porte-buse avec capteur ohmique pour table de coupe avec le troisième axe, 105-180 A	1
356645.B	Protezione ugello per torcia automatica, 45-85 A - Shield cap for machine torch, 45-85 A Düsenschutz für Maschinenbrenner, 45-85 A - Protection buse pour torche automatique, 45-85 A	2
356646.B	Protezione ugello per torcia automatica, 105-180 A - Shield cap for machine torch, 105-180 A Düsenschutz für Maschinenbrenner, 105-180 A - Protection buse pour torche automatique, 105-180 A	2